

HISTORIA ZMIAN			
WER	ZMIENIONO	DATA	ZATWIERDZONO
1.0		15/11/2013	

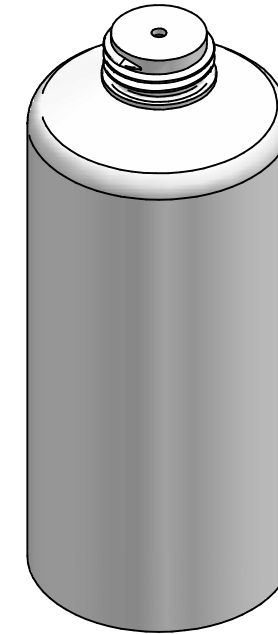
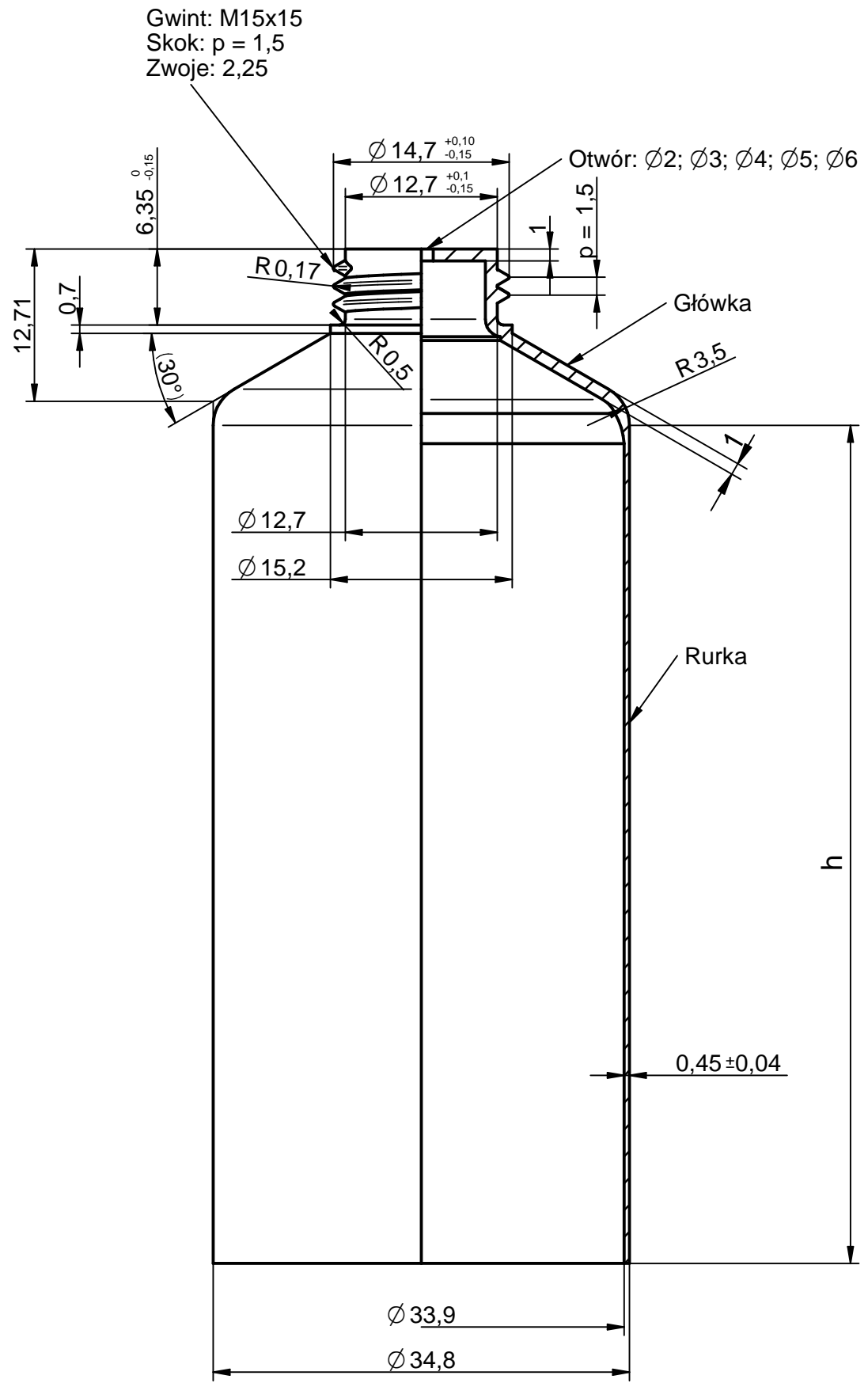

Pojemność [ml]	Wysokość tuby h [mm]
25	63
30	70
40	80
50	90
75	115
100	150
Dostępne długości [mm]	
min	60
max	180

RYSOWAŁ	Łukasz Daniel	07/06/2013	NAZWA RYSUNKU		
SPRAWDZIŁ			Tuba $\varnothing 35$ Standard		
Maszyna		NAZWA PROJEKTU	WERSJA	ARKUSZ	
Combitool		Tuba $\varnothing 35$ Standard	1.0	1 z 3	
FORMAT	PODZIAŁKA	MASA	MATERIAŁ		
A3	1:1		HDPE + LDPE		